

SAJOPLAST | Envases plásticos para alimentos

SALSERO 250mL CON APLICADOR PARA ALIMENTOS

Descripción:

Envase cilíndrico con capacidad en volumen de 250 mililitros fabricado en polietileno de baja densidad apto para envasar productos alimenticios o productos líquidos en general.

Referencia: 10118



ESPECIFICACIONES ENVASE

Capacidad	250 mL
Peso	25 +/- 1.5 gramos
Material	Polietileno de baja densidad (LDPE) apto para fabricar artículos a entrar en contacto con alimentos conforme con las normas: <ul style="list-style-type: none">• Regulación FDA 177.1520 (c) 3.2a• Europe Commission Regulation (EU) No. 10 2011
Colores	Natural
Embalaje	250 unidades, bolsa plástica

ESPECIFICACIONES TAPA

Descripción	Aplicador, diámetro 30mm, con sobretapa
Diámetro exterior	34 +/- 0.25 mm
Diámetro interior	30 +/- 0.25 mm
Altura	36 +/- 0.5 mm
Material	Polietileno de alta densidad apto para fabricar artículos a entrar en contacto con alimentos conforme con la norma: <ul style="list-style-type: none">• Regulación FDA 177.1520
Peso	4.1 +/- 0.3 gramos
Colores	Rojo, azul

SAJOPLAST | Envases plásticos para alimentos

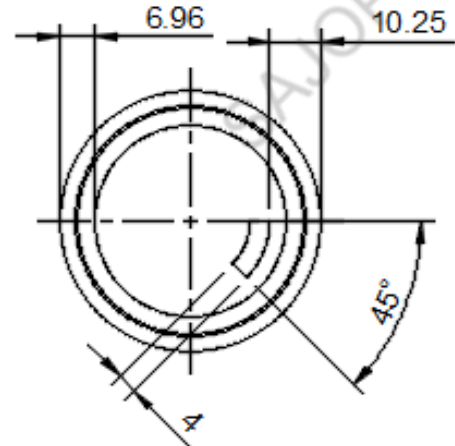
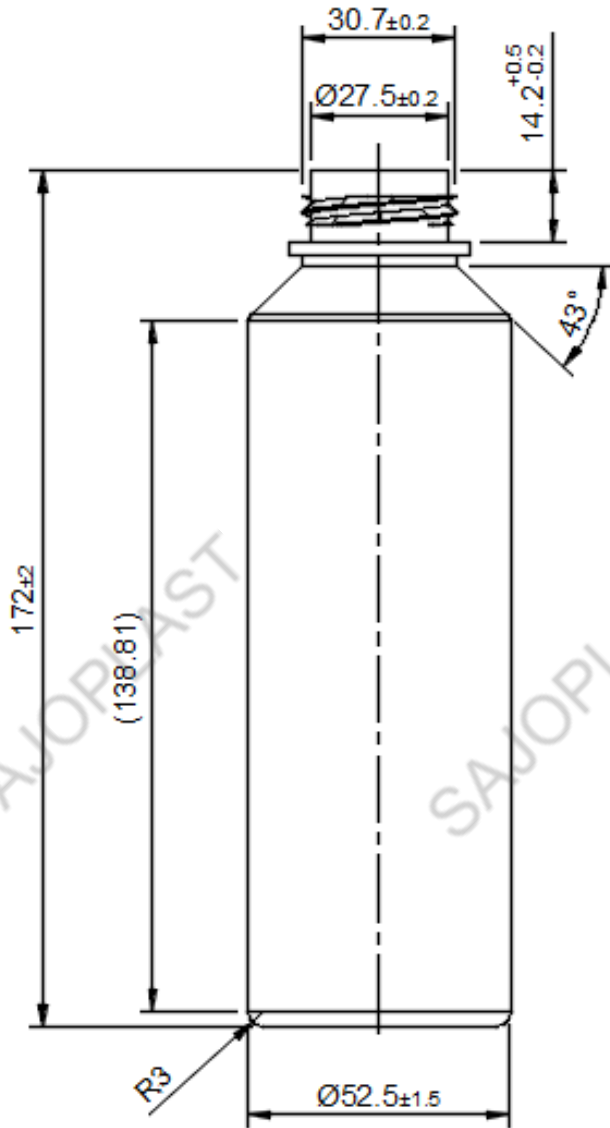

Capacidad nominal	250mL +/-7
Capacidad de rebose	264mL +/-7
Material	PEBD
Peso	25g +/- 1.5g

Notas

1. dimensiones en mm